

VOP — крышный вентилятор осевой подпора

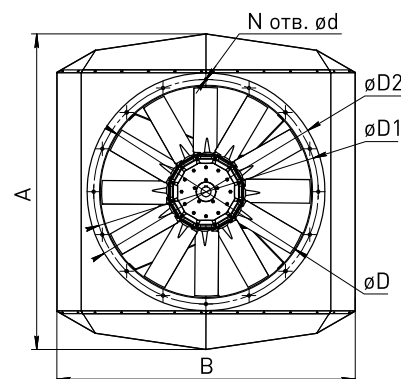
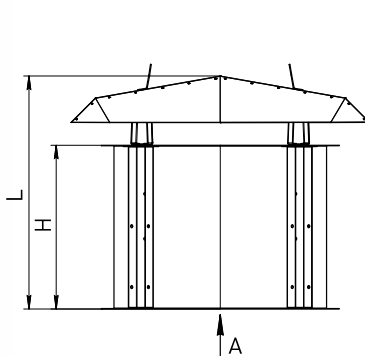

VOP

-

90

-

11

x

15

- Тип вентилятора
- Диаметр рабочего колеса, см
- Мощность электродвигателя, кВт
- Число оборотов двигателя, уменьшенное в 100 раз, об/мин

Осевые вентиляторы подпора применяются в системах противодымной вентиляции (в качестве вентиляторов подпора воздуха).

Вентиляторы пригодны для работы как с короткой сетью воздуховодов, так и без нее. Допускается перемещение газопаровоздушных смесей с температурой от -40°C до $+60^{\circ}\text{C}$. Выпускаются в 11 типоразмерах с производительностью от $1\,500\text{ м}^3/\text{час}$ до $120\,000\text{ м}^3/\text{час}$ и статическим давлением до $1\,400\text{ Па}$.

В состав вентилятора входят облегченное рабочее колесо с полиамидными лопатками, установленными под заданным углом, трехфазный асинхронный электродвигатель и корпус со встроенной подmotorной плитой. Все корпусные и опорные элементы вентилятора изготовлены из оцинкованной стали. Вид климатического исполнения У1 по ГОСТ 15150. Группа механического исполнения МЗ по ГОСТ 30631. Осевые вентиляторы подпора крышного исполнения монтируются таким образом, чтобы ось

вращения электродвигателя была строго вертикальна. Вентилятор может быть установлен непосредственно на кровле здания или на специальном монтажном стакане. Защитой от попадания влаги и осадков служит специально разработанная для вентилятора крыша.



№	Наименование вентилятора	D, мм	D1, мм	D2, мм	H, мм	L, мм	A, мм	B, мм	d, мм	N, шт	Масса, кг
1	VOP 40-1,1x30	400	450	480	450	641	716	720	10	8	28,7
2	VOP 40-1,5x30										30,7
3	VOP 40-2,2x30										32,7
4	VOP 45-2,2x30	450	500	530	500	643	776	720	10	8	37,9
5	VOP 45-3x30										39,9
6	VOP 50-1,5x30										38,5
7	VOP 50-2,2x30	500	550	580	500	646	815	815	10	12	40,5
8	VOP 50-3x30										42,5
9	VOP 50-4x30										47,5
10	VOP 56-3x30	560	610	640	500	717	881	907	10	12	47,2
11	VOP 56-4x30										52,5
12	VOP 56-5,5x30										62
13	VOP 63-4x30	622	680	710	500	722	1060	1092	10	12	56,1
14	VOP 63-5,5x30										65,1
15	VOP 63-7,5x30										93,1
16	VOP 63-11x30	710	760	790	620	842	1195	1129	12	16	120,1
17	VOP 71-5,5x30										71,2
18	VOP 71-7,5x30										97,2
19	VOP 71-11x30	800	850	900	620	882	1305	1208	10	16	124,2
20	VOP 71-15x30										167,2
21	VOP 80-4x15										85,8
22	VOP 80-5,5x15	800	850	900	620	882	1305	1208	10	16	92,8
23	VOP 80-7,5x15										114,8
24	VOP 80-11x15										150,8
25	VOP 80-11x30	900	950	1000	800	1056	1420	1307	14	24	141,8
26	VOP 80-15x30										186,9
27	VOP 80-18,5x30										195,9
28	VOP 80-22x30	1000	1050	1100	800	1125	1559	1433	10	16	217,9
29	VOP 90-5,5x15										115,5
30	VOP 90-7,5x15										151,5
31	VOP 90-11x15	900	950	1000	620	876	1420	1307	10	16	163,5
32	VOP 90-15x15										208,5
33	VOP 100-4x15										118,7
34	VOP 100-7,5x15	1000	1050	1100	620	945	1559	1433	10	16	170
35	VOP 100-11x15										182
36	VOP 100-15x15										230
37	VOP 112-15x15	1120	1170	1220	800	1132	1579	1591	14	24	240,3
38	VOP 112-18,5x15										260,3
39	VOP 112-22x15										278,3
40	VOP 125-7,5x10	1250	1300	1350	620	960	1780	1591	10	16	207,5
41	VOP 125-11x10										262,5
42	VOP 125-15x10										284,5
43	VOP 125-22x15	1250	1300	1350	800	1140	1780	1591	10	16	294,5
44	VOP 125-30x15										327,5
45	VOP 125-37x15										391,5
46	VOP 125-45x15	1250	1300	1350	940	1280	1780	1591	10	16	421,5



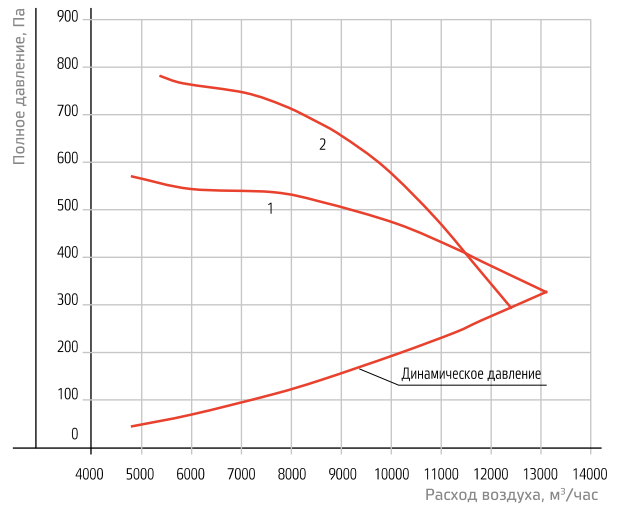
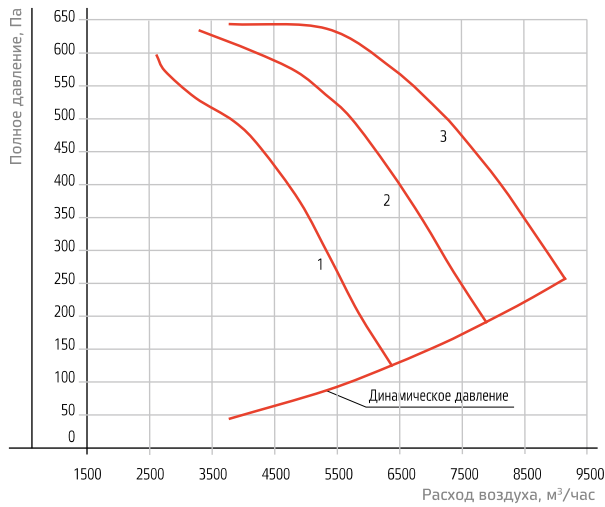

№	Наименование	Частота вращения, об/мин	Напряжение, В	Мощность, кВт	Масса, кг
1	VOP 40-1,1x30	2800	380	1,1	28,7
2	VOP 40-1,5x30	2880	380	1,5	30,7
3	VOP 40-2,2x30	2860	380	2,2	32,7

№	Наименование	Частота вращения, об/мин	Напряжение, В	Мощность, кВт	Масса, кг
1	VOP 45-2,2x30	2860	380	2,2	37,9
2	VOP 45-3x30	2860	380	3	39,9

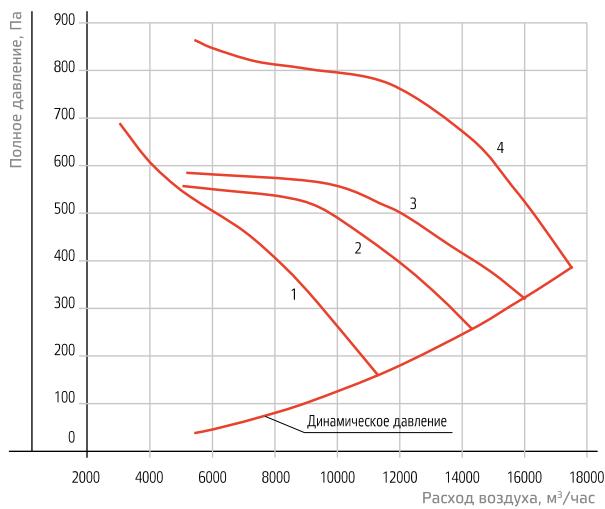

№	Наименование	Частота вращения, об/мин	Напряжение, В	Мощность, кВт	Масса, кг
1	VOP 50-1,5x30	2880	380	1,5	38,5
2	VOP 50-2,2x30	2860	380	2,2	40,5
3	VOP 50-3x30	2860	380	3	42,5
4	VOP 50-4x30	2850	380	4	47,5

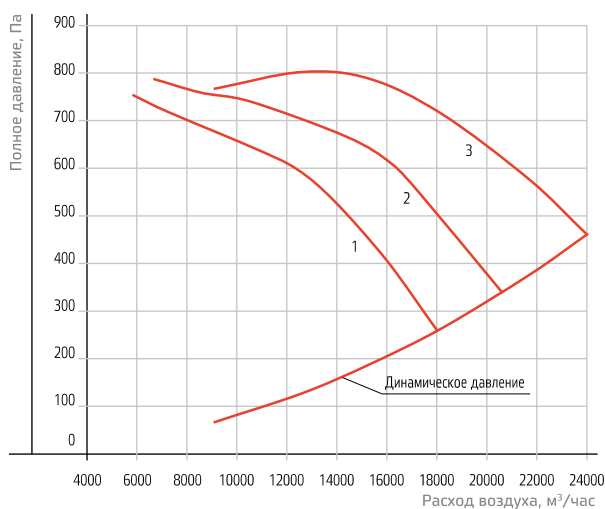

№	Наименование	Частота вращения, об/мин	Напряжение, В	Мощность, кВт	Масса, кг
1	VOP 56-3x30	2860	380	3	47,2
2	VOP 56-4x30	2850	380	4	52,5
3	VOP 56-5,5x30	2850	380	5,5	62

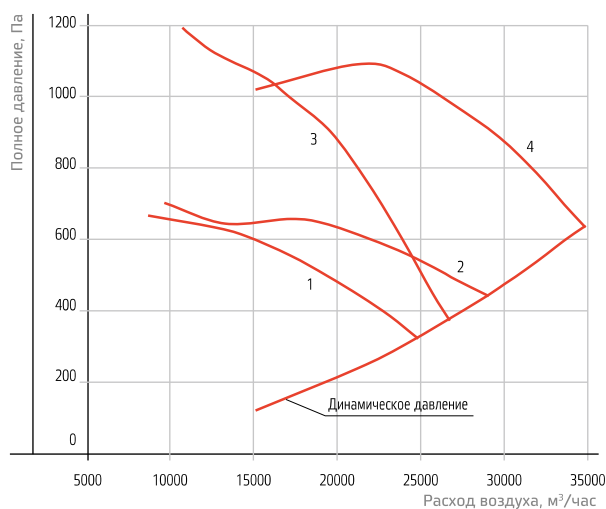

№	Наименование	Частота вращения, об/мин	Напряжение, В	Мощность, кВт	Масса, кг
1	VOP 63-4x30	2850	380	4	56,1
2	VOP 63-5,5x30	2850	380	5,5	65,1
3	VOP 63-7,5x30	2900	380	7,5	93,1
4	VOP 63-11x30	2910	380	11	120,1

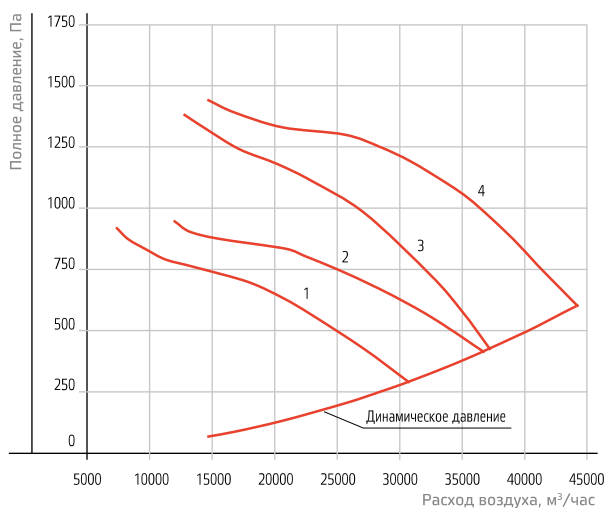

№	Наименование	Частота вращения, об/мин	Напряжение, В	Мощность, кВт	Масса, кг
1	VOP 71-5,5x30	2850	380	5,5	71,2
2	VOP 71-7,5x30	2900	380	7,5	97,2
3	VOP 71-11x30	2910	380	11	124,2
4	VOP 71-15x30	2920	380	15	167,2



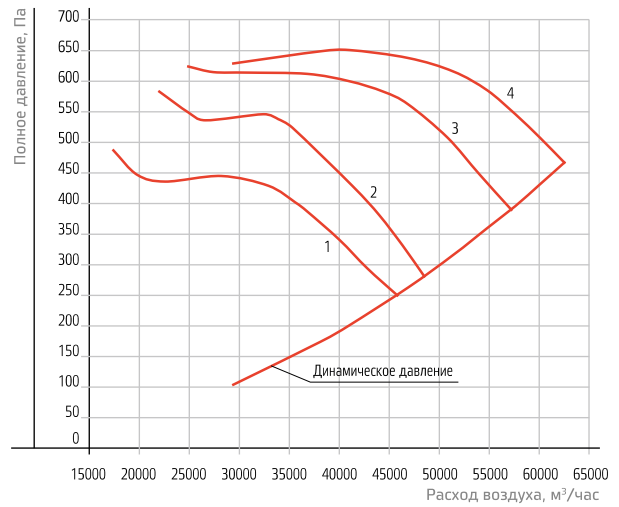
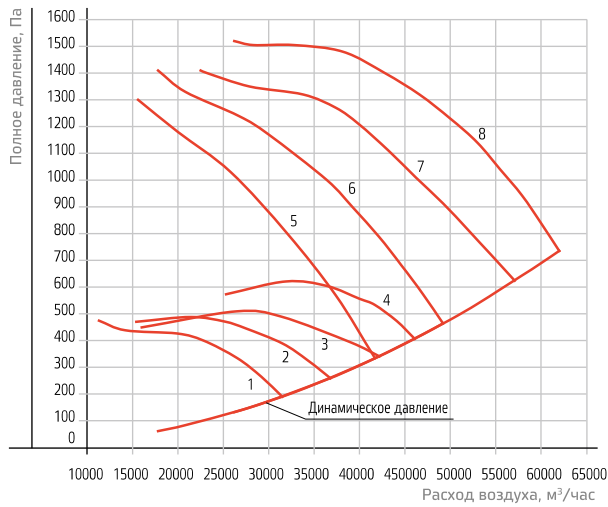

№	Наименование	Частота вращения, об/мин	Напряжение, В	Мощность, кВт	Масса, кг
1	VOP 80-4x15	1410	380	4	85,8
2	VOP 80-5,5x15	1430	380	5,5	92,8
3	VOP 80-7,5x15	1440	380	7,5	114,8
4	VOP 80-11x15	1450	380	11	150,8
5	VOP 80-11x30	2910	380	11	141,8
6	VOP 80-15x30	2920	380	15	186,9
7	VOP 80-18,5x30	2920	380	18,5	195,9
8	VOP 80-22x30	2930	380	22	217,9

№	Наименование	Частота вращения, об/мин	Напряжение, В	Мощность, кВт	Масса, кг
1	VOP 90-5,5x15	1430	380	5,5	115,5
2	VOP 90-7,5x15	1440	380	7,5	151,5
3	VOP 90-11x15	1450	380	11	163,5
4	VOP 90-15x15	1460	380	15	208,5

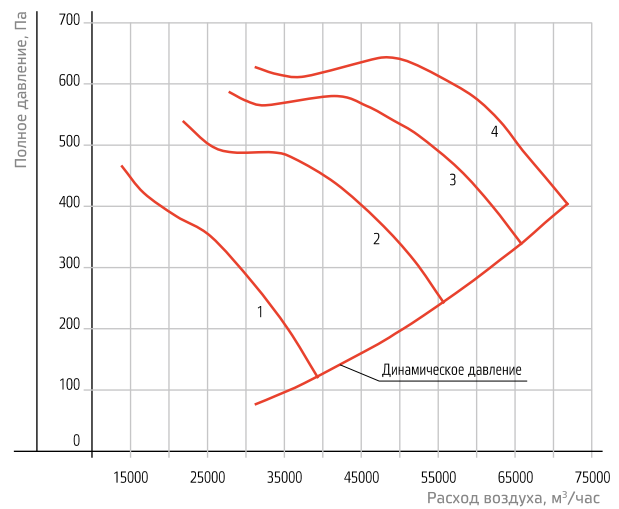

№	Наименование	Частота вращения, об/мин	Напряжение, В	Мощность, кВт	Масса, кг
1	VOP 100-4x15	1410	380	4	118,7
2	VOP 100-7,5x15	1440	380	7,5	170
3	VOP 100-11x15	1450	380	11	182
4	VOP 100-15x15	1460	380	15	230

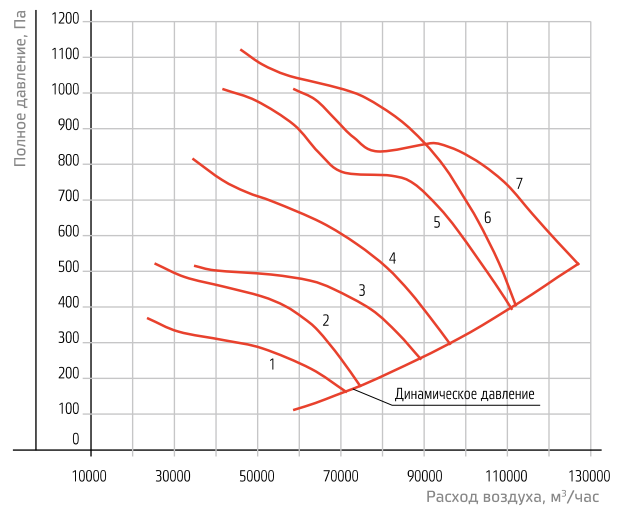
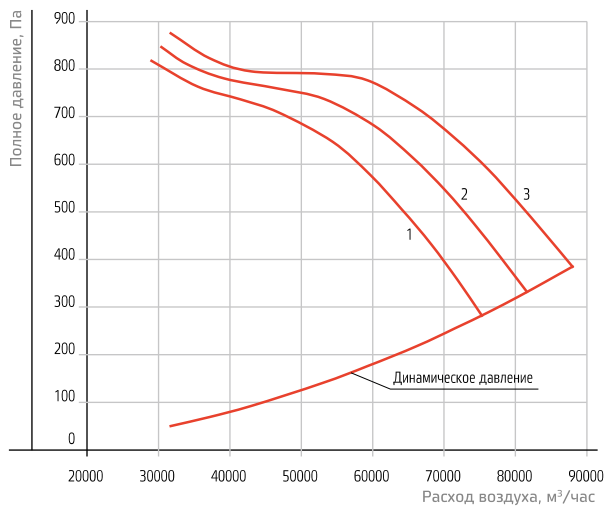

№	Наименование	Частота вращения, об/мин	Напряжение, В	Мощность, кВт	Масса, кг
1	VOP 112-15x15	1460	380	15	240,3
2	VOP 112-18,5x15	1460	380	18,5	260,3
3	VOP 112-22x15	1460	380	22	278,3

№	Наименование	Частота вращения, об/мин	Напряжение, В	Мощность, кВт	Масса, кг
1	VOP 125-7,5x10	950	380	7,5	207,5
2	VOP 125-11x10	970	380	11	262,5
3	VOP 125-15x10	970	380	15	284,5
4	VOP 125-22x15	1460	380	22	294,5
5	VOP 125-30x15	1460	380	30	327,5
6	VOP 125-37x15	1460	380	37	391,5
7	VOP 125-45x15	1460	380	45	421,5

